

طبقه‌بندی طرح‌ها و نقشمایه‌های
قالی ذهنی بافت ویست

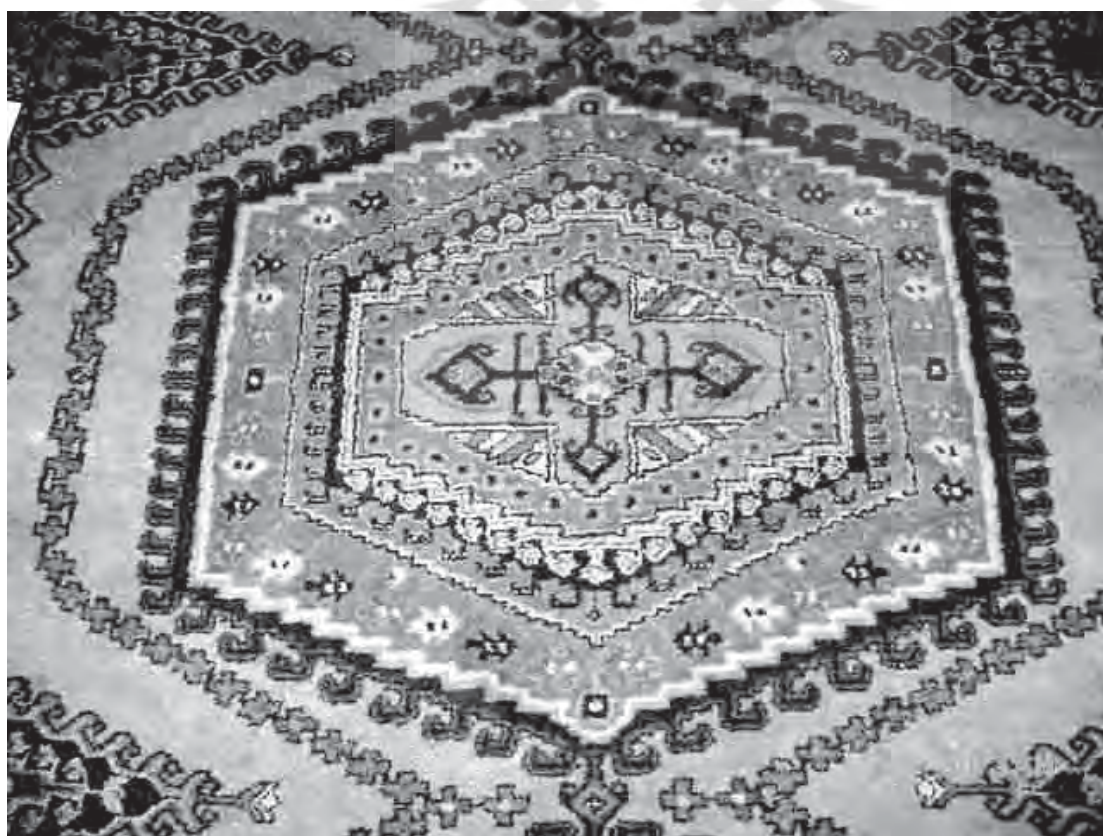

طرح گل‌دار به کار رفته در زمینه و
دورتادور حوض، قالی بافت ویست،
ماخذ: نگارندگان

طبقه‌بندی طرح‌ها و نقشمایه‌های قالی ذهنی بافت ویست*

دکتر سیدعلی مجابی** زهرا فنایی*** مریم فیض‌اللهی****

تاریخ دریافت مقاله: ۹۰/۴/۲۱

تاریخ پذیرش مقاله: ۹۰/۷/۲۵

چکیده

شناسایی و طبقه‌بندی نقشمایه‌های قالی ایران یکی از مهم‌ترین شیوه‌ها برای حفظ، حراست و احیاء آن است. این موضوع به ویژه در مورد قالی‌های ذهنی بافت و فاقد نقشه، از اهمیت بیش‌تری برخوردار است. یکی از مهجورترین قالی‌های ذهنی بافت منطقه مرکزی ایران، قالی ویست است که در این مقاله طرح‌ها و نقشمایه‌های یک صد سال اخیر آن شناسایی و طبقه‌بندی گردیده است. برای این موضوع از دو شیوه میدانی و اسنادی براساس منابع تاریخی و تصویری موجود در راستای تبیین سیر تغییرات حاصل شده در طرح و نقش قالی ذهنی بافت ویست استفاده شده است. استخراج اطلاعات علاوه بر مطالعات اسنادی که با رجوع به منابع مکتوب و غیر مکتوب صورت پذیرفت، با مراجعه به روستای ویست و روستاهای ترک زبان و لر زبان اطراف این روستا و یافتن فرش‌های قدیمی و تهیه تصویر از آن‌ها، مصاحبه با بزرگان و صاحبان تجربه در شهرستان‌های خوانسار، گلپایگان و بازار اصفهان نیز انجام گرفت و سپس با تطبیق داده‌ها و تصاویر، سیر تغییرات طرح و نقش قالی ذهنی بافت ویست مشخص گردید. سپس با توجه به نتایج به دست آمده طرح‌ها و نقوش این قالی ذهنی بافت طبقه و دسته‌بندی گردید. براساس این تحقیق طرح و نقش قالی ویست را می‌توان بر مبنای سه ویژگی شکل، قالب نقشمایه‌ها، ماهیت بصری و ظاهری نقشمایه‌ها و کاربرد نقشمایه‌ها در متن یا حاشیه در سه گروه نقشمایه‌های گیاهان، جانوران و شکل‌های هندسی غیر گیاهی و غیر جانوری طبقه‌بندی کرد. حاشیه‌ها نیز در قالی ویست به سه نوع دوسکومی و گروس نوع اول و دوم، تقسیم می‌گردد. هر سه این حاشیه‌ها ریشه در ساختار هراتی دارند. دوئی، گلی، آبی، بخو، سفید و قهوه‌ای شش رنگ اصلی قالی ویست است که در دو پرده سیر و باز در قالی ویست به کار می‌روند.

واژگان کلیدی

طرح و نقش، قالی ایران، ذهنی بافت، ویست خوانسار، رنگ بندی.

* این مقاله مستخرج از طرح تحقیقاتی با عنوان «بررسی سیر تحول فرش، نقش و رنگ قالی ویست (یاوری) در دانشگاه آزاد اسلامی واحد نجف آباد» می‌باشد.

** استادیار دانشکده هنر و معماری و شهر سازی دانشگاه آزاد اسلامی واحد نجف آباد شهر اصفهان، استان اصفهان

Email:sa-majabi@iaun.ac.ir

*** دانشجوی دکتری تاریخ تطبیقی - تحلیلی هنر اسلامی دانشکده هنر دانشگاه شاهد، شهر تهران، استان تهران

Email:z-fanaie@iaun.ac.ir

**** دانشجوی ارشد، دانشگاه آزاد اسلامی واحد نجف آباد، شهر اصفهان، استان اصفهان
Email:maryam_feizollahi@yahoo.com

مقدمه

قدیمی نسبت به تهیه تصویر از آن‌ها، مصاحبه با اهالی و کهنسالان روستا جهت تعیین مشخصات طرح، نقش و رنگ این قالی ذهنی بافت اقدام گردید. از سوی دیگر با مصاحبه و تهیه گزارش از صاحبان تجربه، فروشندگان و تولیدکنندگان قالی در بازارهای خوانسار، گلپایگان و به ویژه اصفهان اطلاعات تکمیلی لازم در این زمینه جمع آوری گردید.

واحد پژوهش در این تحقیق فرش‌های باقی مانده و قدیمی ویست و میدان تحقیق، روستای ویست و چند روستای اطراف آن می‌باشد. بنا به گفته اهالی این روستاها، بافت فرش از روستای ویست به این مناطق گسترش یافته و امروزه این روستاها با توجه به کاهش رونق بافت قالی در روستای ویست عملاً قالی‌بافی را کنار گذاشته و به ندرت در آن‌ها این هنر مشاهده می‌شود.

آنچه از منابع کتابخانه‌ای در دست است اشاره به بافت قالی در سه روستای ترک زبان شرقی ویست به نام‌های ارجنگ، کهرت و خوشه رود و دو روستای لر نشین حاجی آباد و حسن آباد در شمال غربی روستای ویست دارد. مراجعه حضوری و بررسی دو روستای لر نشین شمال غربی روستای ویست حاکی از کنار گذاشته شدن فرهنگ قالی‌بافی به طور کامل است، تا جایی که حتی نسل جدید به ندرت با قالی‌بافی آشنایی داشتند.

در مقایسه دو روستای لر زبان شمال غربی ویست با سه روستای ترک زبان شرقی ویست که در مسیر انحرافی از جاده خوانسار به گلپایگان قرار دارند، فرش‌بافی در کهرت و ارجنگ دارای پیشینه بیش‌تری است. با این حال و بنا به گفته افراد محلی و مشاهده حضوری، در این دو حوزه نیز قریب به ده سال است که کم‌تر کسی رقبت به بافت فرش با طرح ویست می‌نماید و تعداد محدود دار قالی بافی پابرجا به بافت نقشه‌های وارداتی از حوزه جغرافیایی بافت فرش فراهان می‌پردازد که در بین آن‌ها نقشه ساروق از بقیه شناخته شده‌تر است. تصویر ۱، موقعیت جغرافیایی و مناطق مورد مطالعه را نشان می‌دهد. حجم جامعه مورد مطالعه در این تحقیق شامل کلیه قالی‌هایی است که در غالب طرح و نقش شناخته شده ویست در یک صد سال اخیر تولید و بافته شده‌اند و در حال حاضر در تملک اشخاص حقیقی یا حقوقی است.

بنابراین و با توجه به موارد بر شمرده، عمده نمونه‌ها از روستای ویست و صرفاً جهت مقایسه چندین نمونه قدیمی نیز از روستاهای ترک زبان اطراف ویست انتخاب گردید. در گفت و گو با اهالی روستا مشخص شد بیش‌ترین نمونه‌های قدیمی را می‌توان در مکان‌های عمومی و به ویژه مساجد قدیمی روستای ویست مشاهده کرد. روستای ویست از سه محله به نام‌های رباط، میان‌ده و سادات محله شکل گرفته که هر محله دارای یک مسجد و پایگاه اجتماعی مشخص است. مسجد امام حسن مجتبی (ع) در منطقه مرکزی روستا و در محله رباط قرار دارد.

قدیمی‌ترین مسجد روستا، مسجد سادات محله می‌باشد

جمع‌آوری طرح‌ها و نقش‌های مختلف قالی ایران به ویژه در مناطقی از جغرافیای بافت آن که به صورت ذهنی طرح بافته می‌شود، یکی از مهم‌ترین موضوعات تحقیقاتی در حوزه فرش کشور است. یکی از مهجورترین و ناشناخته شده‌ترین مناطق ذهنی بافت قالی ایران روستای ویست در نزدیکی شهر خوانسار می‌باشد. با دسته‌بندی و بازسازی نقشمایه‌های به کار رفته در این قالی در کنار شناخت رنگ‌ها و رنگ بندی اصیل مورد استفاده در هر منطقه می‌توان به ماندگاری هرچه بیش‌تر این هنر اصیل در منطقه کمک شایانی نمود.

از سوی دیگر، ریشه‌یابی اجتماعی و مردم شناختی نقش‌ها و رنگ‌های منطقه می‌تواند برای آیندگان اصول مشخصی را تعیین کند تا از انتقال طرح‌ها و رنگ‌ها از مناطق دیگر بافت و یا تحریف آن‌ها به مرور زمان جلوگیری نماید. با استفاده از اطلاعات به دست آمده می‌توان نقشه‌های قدیمی یا فراموش شده قالی ویست را که در برهه‌ای از زمان در بازارهای جهانی شناخته شده بوده را مجدداً بافته و بازارهای از دست رفته آن را احیا کرد.

در این پژوهش کوشش می‌شود طرح، نقش، رنگ و رنگ بندی قالی ویست با تاکید بر نمونه‌های قدیمی بازمانده شناسایی گردد و دلایل شکل‌گیری تحولات آن بررسی شود. با تحلیل و تشریح ویژگی‌های به دست آمده می‌توان منبعی برای تولید کاربردی و احیاء (بازسازی)، تکرار نمونه‌ها، بازنگری احتمالی و همچنین بروز خلاقیت‌ها و ابداعات در طراحی و تولید فرش دست‌باف ایران را رقم زد. چنین رویکرد پژوهشی- علمی و تلاشی جهت تهیه چنین منابعی با اهداف مورد اشاره برای فرش دست‌باف ایران، این صناعت پرسابقه بومی و ملی را مبتنی بر جغرافیای بافت اصیل آن در قالب شاخص‌های فرهنگی هر منطقه حفظ و احیاء می‌نماید. اهداف اصلی این تحقیق شامل شناسایی و طبقه‌بندی انواع طرح‌ها و نقشمایه‌ها رایج و فراموش شده در قالی ویست، شناسایی و طبقه‌بندی فولکلور (ریشه محلی- مردمی) انواع طرح‌ها و نقشمایه‌های رایج و فراموش شده قالی ویست و شناسایی و طبقه‌بندی انواع رنگ‌های مورد استفاده و هم نشینی یا رنگ بندی به کار رفته در قالی‌های ویست دانست.

در این پژوهش به منظور طبقه بندی طرح و نقشمایه‌های قالی ویست در یک صد سال اخیر از دو شیوه مطالعه اسنادی و میدانی استفاده شده است.

در مطالعه اسنادی با رجوع به منابع مکتوب و غیرمکتوب شامل کتاب‌ها، مقالات، شرح وقایع تاریخی، سفرنامه‌ها و گزارشات، فرش‌های قدیمی یا تصاویر آن‌ها، تزئینات آثار تاریخی و مذهبی و هر نوع سند مکتوب یا تصویری یافت شده مورد بررسی و مطالعه قرار گرفت تا طرح‌های اصیل از نمونه‌های منتقل شده (احتمالی) متمایز گردد.

در مطالعه میدانی نیز با مراجعه به روستای ویست و روستاهای لر زبان و ترک زبان اطراف آن و یافتن فرش‌های

جدول ۱- تعداد فرش‌های بررسی شده به تفکیک

ردیف	نام روستا	تعداد فرش بررسی شده	
		عمومی	شخصی
۱	ویست (فارس زبان) - جمعا ۹۱ قالی	۳۶	۱۱
		۲۸	
		۱۶	
۲	ارجنگ (ترک زبان)	---	۵
۳	کهرت (ترک زبان)	---	۳
۴	خوشه رود (ترک زبان)	---	۱
جمع	۴ روستا	۸۰	۲۰

به جز یک یا دو منطقه خاص که سوابق و پیشینه ویژه و بیش‌تری دارند، بقیه مناطق در واقع پیرو مراکز قالی‌بافی هم‌جوار بوده‌اند. (ژوله، ۱۳۸۱، ۱۸۶)

از جمله این مناطق می‌توان به روستای ویست اشاره کرد که سال‌هاست پرآوازه‌ترین قالی‌حوزه جنوب و جنوب‌غربی گلپایگان را با همان ترکیب اولیه در طرح و نقش به صورت ذهنی‌بافت تولید می‌نمایند. (ژوله، ۱۳۸۱، ۱۸۹) روستای ویست در دو کیلومتری بعد از شهر خوانسار در منطقه‌ای کوهستانی و سرسبز در دل پشتکوه‌های زاگرس واقع شده است. ویست به علت قرار گرفتن در این منطقه از آب و هوایی معتدل برخوردار است.

این روستا در گذشته حدود پنج هزار نفر جمعیت داشته که اکنون به سه هزار و پانصد نفر تقلیل یافته است. علت این امر را می‌توان در خشکسالی منطقه و همچنین مهاجرت مردم به شهرهای اطراف دانست. (اداره جغرافیایی ارتش، جلد ۱، ۱۳۶۹، ۲۴۱)

که به نام صاحب الزمان (عج) مزین شده است. در میان ده، دو مسجد باب‌الحوائج و فاطمیه وجود دارد.

مسجد باب‌الحوائج جدیدترین مسجد ویست محسوب می‌شود و به همین دلیل برای کف‌پوش آن از فرش‌های ماشینی به جای فرش دست‌باف استفاده شده است.

بنابر این در این تحقیق هر سه مسجد روستا مورد بررسی دقیق و کامل قرار گرفت و کلیه فرش‌های موجود در آن‌ها تجزیه و تحلیل شدند. براین اساس تعداد یک صد نمونه از قالی‌های قدیمی ویست در مساجد و خانه‌های شخصی ویست، ارجنگ، کهرت و خوشه رود مطابق جدول ۱، شناسایی و مورد بررسی قرار گرفت.

جغرافیا و فرهنگ روستای ویست

خوانسار و گلپایگان از مناطقی در جغرافیای قالی‌بافی اصفهان محسوب می‌شوند که اهمیت‌شان بر خلاف مناطقی همچون کاشان به دوره معاصر باز می‌گردد. با این حال تاریخ شروع قالی‌بافی در این نواحی معلوم نیست و احتمالا

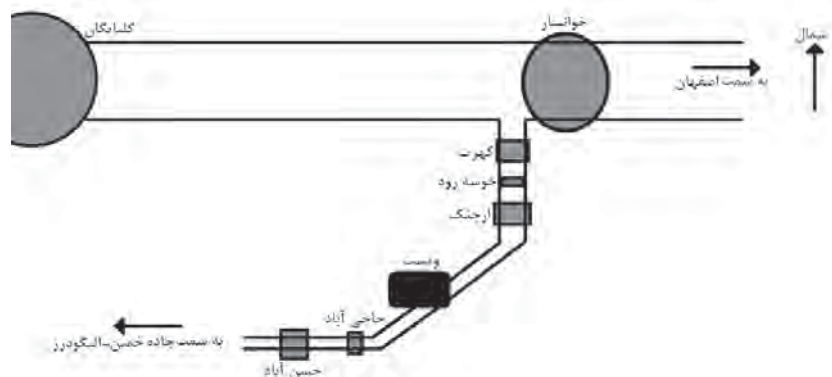

تصویر ۱- موقعیت روستاهای مورد مطالعه



تصویر ۲- تب شمار

طوایف که مسلک زندگی آنان عشایری بوده دقیقاً معلوم نیست که آیا به جبر حاکمان زمان خود و یا به مقتضای شغل و دام‌داری و بیلاق و قشلاق از مناطق سردسیر به مناطق گرمسیر مهاجرت کرده‌اند. از مشهورترین این طوایف می‌توان به عمادی‌ها، سلامی‌ها و فروغی‌ها اشاره کرد که کماکان به لهجه اصیل فارسی و همدانی تکلم می‌کنند. (جابری و قطبی، ۱۳۷۳، ۴۵)

با این حال طبق برخی از تحقیقات صورت گرفته پیشینه کوچ اقوام ساکن در همدان به پیش از ۴۰۰ سال قبل و عهد کورش کبیر باز می‌گردد که بیان‌گر مهاجرت تاریخی دسته‌هایی از اقوام یهودی ساکن در همدان به خوانسار و گلپایگان بوده است. (زهدانی، ۱۳۷۷، ۱۹)

مشخصات فنی قالی و بیست

فرش و بیست، با متوسط رج شمار ۲۰ (بین ۱۷ تا ۲۱) گره در ۷ سانتی‌متر، با چله‌های پنبه ای افشان ۱۲ لا پرز دولا پشمی و پود پنبه ای افشان ۷ لا تولید می‌شود. فرش و بیست با گره ترکی (در یک صد سال گذشته گاه با گره فارسی) به صورت راست گردان، بدون قلاب، دو پود و نیم لول بر روی دارهای راست رودار (تبدیل دارهای چوبی چهارچوبه به دارهای آهنی چهارچوبه) براساس چله کشی گردان (ترکی) که در آن کوچی بسته می‌شود، بافته می‌گردد. ابزار بافت از نوع فارسی، پرداخت به صورت فارسی در هر رج و در طی بافت و در ابعاد میان پارچه تا بزرگ پارچه بافته می‌شوند. اصولاً بافت قالی کمتر از ۱ متر مربع و بیش‌تر از ۹ متر مربع در بیست متداول نیست. بافت یک فرش ۲/۵-۲، با سه بافنده و با رج‌شمار متوسط منطقه تقریباً یک‌ماه زمان می‌برده است. ضمن این‌که بافندگان برای این‌که بتوانند کارکرد روزانه خود را حساب کنند بعد از هر تعداد رج بافته شده در یک روز رنگ

اغلب مردم بیست به کار کشاورزی مشغول‌اند. عمده محصولات آنان گندم، جو، سیب‌زمینی، تنباکو، یونجه و بادام است. از محصولات باغی آن‌ها می‌توان به انگور اشاره کرد. در گذشته دام‌داری و دام پروری و بیست از رونق خاصی برخوردار بوده است، اما امروزه به علت شرایط خاص جوی و تغییر سبک زندگی مردم، رونق گذشته را ندارد. (عطار، ۱۳۷۹، ۱۵۸)

گویش مردم بیست به زبان فارسی اصیل است. البته سه‌قریه کوچک اطراف بیست به نام‌های روستای آرچنگ، کهرت، خوْشه رود (خشک‌رود) به زبان ترکی صحبت می‌کنند. همچنین روستای حاجی آباد و حسن آباد، لرزبان هستند. در عین حال و با وجود نزدیکی این روستاها به یکدیگر گویش آن‌ها روی یکدیگر تأثیر نداشته و هر منطقه زبان خاص خود را دارا است. (افشار سیستانی، ۱۳۷۱، ۳۰۲)

سیر تحول قومیت‌های ساکن در روستای بیست

پیشینه روستای بیست به دوران مادها بازمی‌گردد. تحقیقات باستان‌شناسی اخیر در تپه مرکزی بیست نشان می‌دهد، قدیمی‌ترین آثار باستان‌شناسی منطقه گلپایگان و خوانسار متعلق به بیست است که مربوط به دوران اشکانی می‌باشد.

براساس گفته‌های مطلعین و آگاهان، بیست در گذشته شهری بزرگ به نام و سیه بوده است. نام بیست از نام‌های باستانی و به معنای قبیله بزرگ است. (عطار، ۱۳۷۹، ۱۵۹) از نظر دهخدا و بیست در زبان اوستایی به معنای ده و قریه است. (ده، طایفه و قبیله) که میرویس بزرگ قبیله یا ویس محسوب می‌شده است. در زمان ساسانیان شاهزادگان را ویسپهر یا ویسپرد به معنای زاده خانواده بزرگ می‌نامیدند. (دهخدا، ۱۳۷۷، ۲۳۲۶)

در شجره‌نامه و سیه که امروزه در کتابخانه عمومی اراک قرار دارد، آمده و سیه قلعه‌ای بوده است که یک درب آن به روستای خوشه رود امروزی و درب دیگرش مزار پیر شهریار در حسن آباد بوده و قدمتی معادل ۳۷۰۰ سال دارد. (دهخدا، ۱۳۷۷، ۲۳۲۶)

طوایف ساکن در بیست از حدود ۴۰۰ سال پیش از روستاهای همدان به این منطقه مهاجرت کرده‌اند، این



تصویر ۳- نمونه‌هایی از طرح بته‌ای



تصویر ۴-ت، دست تکی



تصویر ۴-ب، نمونه ای از قالی ویست



تصویر ۴-ج، حوض



تصویر ۴-ح، قفلک



تصویر ۴-ز، قندون(قندان)

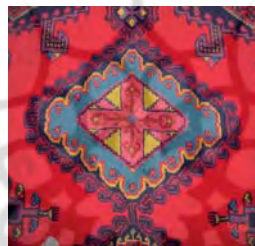

تصویر ۴-د، بال خروسی(بال طلایی)



تصویر ۴-ل، گل کاغذی

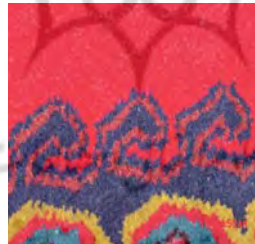

تصویر ۴-ک، دست

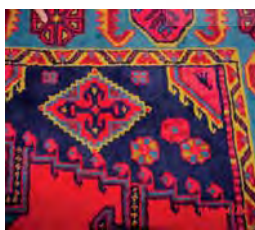

تصویر ۴-ه، تکی(تکه)



تصویر ۴-و، تکی وسط(تکی بالا)

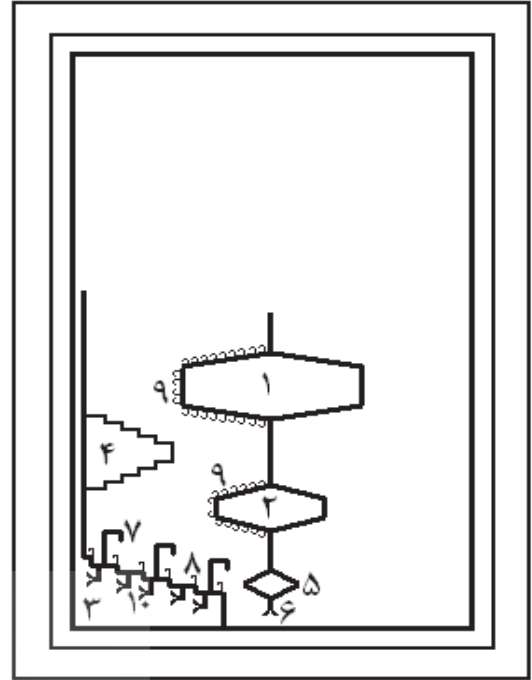

تصویر ۴-الف، قالب کلی طرح ویست

به کار رفته در حمیل‌ها(میل‌های باریک بین زمینه و حاشیه) که در اصطلاح محلی به آن تب‌شمار می‌گویند را عوض می‌کردند. تصویر ۲، نمونه ای از این نوع تب‌شمار را نشان می‌دهد.

ساختار کلی طرح و نقش قالی ویست

قالی ویست در قالب هندسی و به صورت ذهنی بافت تولید می‌شود و از جنبه سبک شناسی در حوزه قالی‌های روستایی بافت قرار می‌گیرد. قالی‌های ویست دارای دو قالب مشخص و یکنواخت هستند. این دو قالب به طرح‌های بته ای و ویستی(یاوری) معروف است. قالب بته ای اصولاً قالبی شناخته شده و تجاری محسوب نمی‌شود.

قالی طرح و نقش قالی بته ای

قالی ناشناخته و غیرتجاری بته ای در روستای ویست برپایه واگیره بته که در سراسر متن، در ردیف‌های عرضی و طولی تکرار می‌شود، شکل می‌گیرد. این نوع قالی، اصولاً در قالب قالی شناخته شده ویست مطرح نیست. این طرح اغلب توسط بافندگان جوانی که تازه مشغول به کار شده‌اند به عنوان یک تمرین برای پیشرفت در بافت تولید می‌شود. در کتب مختلف نیز از این نوع طرح سخنی به میان نیامده است. در برخی از این نوع قالی‌ها گاه ابتکاراتی بسیار ساده نیز به صورت هندسی مشاهده می‌شود. تصویر ۳، نمونه ای از این نوع طرح را نشان می‌دهد.

در طرح بته ای، بته‌ها دارای شکل ساده بوده و در هر ردیف عرضی در متن فرش، انحاء چرخش بته‌ها برعکس می‌شود (شکل قهر و آشتی). طرح‌های بته ای در ابعاد کوچک و بارج شمار کم تر بافته می‌شوند(ضخیم تر هستند).

قالی طرح و نقش قالی ویست

قالی اصلی طرح ویست در تصویر ۴-الف، نشان داده شده است. در تصویر ۴-ب، نیز نمونه ای از طرح‌های ویست مشاهده می‌شود. قالی‌های ذهنی بافت ویست دارای نقشه یک چهارم است. قسمت‌های اصلی و همیشگی در طرح و نقشه قالی ویست که در تصویر ۴-الف، شماره گذاری



تصویر ۵- ب، نمونه‌ای از یکی در فرش ویست با ترنج و طرح گوشه

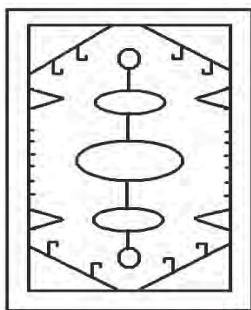

تصویر ۵- الف، قالب کلی ترنج و
ترنج گوشه در تکی



تصویر ۴- ی، نوک



تصویر ۶- مقایسه حاشیه‌های فرش‌های روستای ویست با روستاهای اطراف آن، راست: روستاهای اطراف ویست - چپ روستای ویست

مقایسه فرش‌های اصیل و غیر اصیل ویست

فرش‌های بافت ویست با فرش‌های روستاهای اطراف اگرچه از نظر کلیات طرح و نقشه یکسان هستند، اما تفاوت‌های کمی، آن‌ها را از یکدیگر متمایز می‌سازد. به همین دلیل است که فرش‌های بافت روستاهای اطراف ویست در اصطلاح فرش‌های خوانساری نامیده می‌شوند.

تفاوت‌های فرش روستای ویست و فرش خوانساری عبارتند از:

۱- گره بافت در روستای ویست متقارن (ترکی) و روستاهای اطراف ویست نامتقارن (فارسی) است.

۲- تعداد حاشیه‌های طرح در فرش‌های ویستی اصیل معمولاً ۳ (دو حاشیه باریک و یک حاشیه پهن) و در فرش‌های خوانساری بیش از ۳ (اغلب ۵ حاشیه شامل دو حاشیه باریک، یک حاشیه پهن و دو حاشیه طره مانند که در طرفین حاشیه پهن و یا دو طرف حاشیه‌های باریک قرار می‌گیرند)، است. (مشابه تصویر ۶)

۳- در فرش‌های اصیل ویست یکی از رنگ‌های اصلی حاشیه بخور (زرد متمایل به سبز، به معنای نرم و سست) است. در فرش‌های خوانساری این رنگ کدرتر بوده (خلوص رنگ کم‌تر است) و ته‌مایه سبز رنگ آن بیش‌تر است. (تصویر ۶)

شده‌اند عبارتند از:

۱- حوض ۲- بال خروسی (بال طلایی) ۳- تکی (تکه) ۴- تکی وسطی ۵- قندون (قندان) ۶- قفلک ۷- دست تکی ۸- نوک ۹- دست ۱۰- گل کاغذی.

به نظر می‌رسد نام اصطلاحات براساس واژگان اصیل پارسی است. به طور مثال واژه تکی، برگرفته از واژه تکین به معنی زیرین یا فرو دین است (دهخدا، ۱۳۷۷، ۱۹۲۲۱) که اشاره به محل قرار گرفتن این جزء نقشه در کناره‌های پایینی زمینه طرح دارد.

در برخی از قالی‌های ویست، دو قسمت دیگر در داخل تکی (قسمت ۳ از تصویر ۴- الف) به ترتیب با نام‌های ترنج و ترنج گوشه به طرح اضافه می‌شوند که در تصویر ۵- الف قابل مشاهده است. شکل ترنج‌ها و ترنج گوشه‌ها همواره یکسان نیست.

علامه دهخدا، با استناد به فرهنگ غیاث اللغات معتقد است ترنج به بوته گل‌هایی که بر هر چهار گوشه چادر، شال و قبا با استفاده از گلابتون نقش زده می‌شود، اطلاق می‌گردد. دهخدا کنج را معادل ترنج به معنای شکنج یا شکستگی و پیش نیز معرفی می‌کند. (دهخدا، ۱۳۷۷، ۱۹۱۰۱) بنابراین اطلاق واژه ترنج می‌تواند به مفهوم ایجاد شکستگی در نقش تکی باشد.



جدول ۲- تنوع فراوانی رنگ‌های به کار رفته در متن (زمینه اصلی)

تعداد رنگ در متن	رنگ ۵	رنگ ۶	رنگ ۷	رنگ ۸	رنگ ۹	رنگ ۱۰
فراوانی	۴۲	۳۰	۲۱	۴	۲	۱

جدول ۳- تنوع فراوانی رنگ‌های به کار رفته در حاشیه

تعداد رنگ در حاشیه	رنگ ۲	رنگ ۳	رنگ ۴	رنگ ۵	رنگ ۶	رنگ ۷
فراوانی	۱	۱	۱۷	۶۱	۱۹	۱

۴- در طرح فرش‌های خوانساری قندون و قفلک نسبت به فرش‌های ویست به حاشیه و بال خروسی نزدیک‌تر است. ضمن آن‌که شکل قفلک‌ها در فرش‌های خوانساری از حالت مرغک و قلاب‌دار به شکل لوزی یا مثلث تغییر شکل می‌دهد. (تصویر ۷)

۵- نقش حوض و بال خروسی اغلب در فرش‌های اصیل ویستی پرکارتر از فرش‌های خوانساری است.

رنگ‌بندی در فرش ویست

رنگ‌های اصلی در قالی ویست شامل شش رنگ، لاک‌ی (در اصطلاح محلی گلی)، سورمه‌ای (در اصطلاح محلی آبی)، صورتی (در اصطلاح محلی دوئی)، زرد با ته مایه سبز (در اصطلاح محلی بُخُو)، سفید و قهوه‌ای می‌باشد.

بررسی نمونه قالی‌های مورد مطالعه نشان می‌دهد در بیش از هشتاد درصد از قالی‌ها، رنگ‌ها به صورت یک در میان از حاشیه باریک لاک‌ی (گلی) آغاز و به سورمه‌ای (آبی) ختم می‌شود. به این ترتیب حاشیه پهن سورمه‌ای (آبی) بوده و زمینه متن لاک‌ی (گلی) رنگ خواهد بود. به همین دلیل رنگ غالب در حاشیه‌ها آبی و در متن گلی است. در بقیه موارد در حاشیه رنگ‌های سفید، سورمه‌ای و زرد (بخو) به ندرت به رنگ غالب تبدیل می‌شوند. این در حالی است که در متن رنگ‌های سفید و سورمه‌ای بسیار کم جایگزین رنگ لاک‌ی شده و رنگ غالب لقب می‌گیرند. نکته جالب در مورد رنگ بندی قالی‌های ویست عدم کاربرد رنگ بخو در متن یا زمینه اصلی قالی به عنوان رنگ غالب است. ضمن این که از رنگ قهوه‌ای فقط برای تزئین نقوش متن استفاده می‌شود.

جدول‌های ۲ و ۳ به ترتیب تنوع رنگ‌های به کار رفته در متن و حاشیه قالی‌های مورد بررسی را نشان می‌دهند. بر این اساس در متن (زمینه اصلی) حداقل ۵ و حداکثر ۱۰ رنگ و در حاشیه حداقل ۲ و حداکثر ۷ رنگ استفاده شده است. با این حال بیش‌ترین فراوانی تکرار ۵ رنگ در متن و حاشیه می‌باشد. تعداد رنگ‌های به کار رفته در قالی ویست

محدود می‌باشد.

بسیاری از رنگ‌ها بر اثر تکرار برخی دیگر از رنگ‌ها، در طول زمان فراموش شده و یا با تغییر شیوه رنگرزی از سنتی به نیمه صنعتی، به مرور تنوع رنگی محدود قالی ویست باز هم محدودتر شده است. تعداد اندک نمونه‌ها در برخی از ستون‌های جدول‌های ۲ و ۳ نشان از عدم انطباق با سنت اصیل منطقه دارد. بر این اساس حاشیه‌هایی که با ۲، ۳ و یا ۷ رنگ کار شده‌اند با سنت منطقه منافات داشته و همچنین زمینه‌های اصلی که با ۹ یا ۱۰ رنگ کار شده با سنت اصیل منطقه همخوان نیستند.

بررسی بیش‌تر بر روی نمونه‌های موجود نشان می‌دهد تنها دو نمونه از میان یک صد نمونه بررسی شده وجود دارد که تعدادی از رنگ‌های به کار رفته در متن، در حاشیه نیز وجود ندارد. بنابراین می‌توان گفت که سنت منطقه در تنوع رنگی حاشیه و متن طرح نیست. از سویی دیگر چهل و هفت نمونه از فرش‌های بررسی شده دارای تعداد رنگ‌های یکسانی هستند که در متن و حاشیه به کار رفته‌اند. این موضوع نیز نشان از محدودیت رنگ‌های مورد استفاده در قالی ویست دارد. در نهایت می‌توان نتیجه گرفت:

الف- تعداد رنگ‌های به کار رفته در فرش اصیل ویست در حاشیه بین ۴ تا ۶ رنگ و در زمینه یا متن اصلی بین ۵ تا ۷ رنگ است.

ب- مجموع اغلب رنگ‌های مورد استفاده در قالی اصیل ویست (رنگ‌های حاشیه و متن اصلی) بیش از ۷ رنگ نمی‌باشد. ج- رنگ‌های به کار رفته در حاشیه و متن (زمینه اصلی) قالی اغلب یکسان است.

تعداد نقشمایه‌های به کار رفته در فرش ویست

جدول‌های ۴، ۵ و ۶ به ترتیب تنوع فراوانی تعداد نقشمایه‌های به کار رفته در متن، حاشیه و کل طرح فرش را نشان می‌دهند. بر اساس جداول اشاره شده به ترتیب در متن (زمینه اصلی) حداقل ۴ و حداکثر ۱۴ نقشمایه و در

جدول ۴ - تنوع فراوانی تعداد نقشمایه‌های به کار رفته در متن (زمینه اصلی)

تعداد نقشمایه در متن	۴	۵	۶	۷	۸	۹	۱۰	۱۱	۱۲	۱۳	۱۴
فراوانی	۴	۱۰	۱۳	۱۵	۲۲	۲۴	۷	۱	۲	۱	۱

جدول ۵- تنوع فراوانی تعداد نقشمایه‌های به کار رفته در حاشیه

تعداد نقشمایه در حاشیه	۱ نقشمایه	۲ نقشمایه	۳ نقشمایه	۴ نقشمایه	۵ نقشمایه
فراوانی	۵	۲۶	۳۳	۲۹	۷

جدول ۶- تنوع فراوانی تعداد نقشمایه‌های به کار رفته در کل طرح فرش

تعداد نقشمایه در کل طرح	۵	۶	۷	۸	۹	۱۰	۱۱	۱۲	۱۳	۱۴	۱۵	۱۶	۱۷
فراوانی	۲	۳	۸	۶	۱۲	۱۲	۴	۲۱	۲۱	۶	۱	۳	۱

غیر جانوری که هر کدام به بخش‌های متفاوتی تقسیم می‌شوند، طبقه بندی کرد.

نقشمایه‌های گروه دارای گیاهان و جانوران در قالی ویست
گروه نقشمایه‌های دارای گیاهان بر اساس تصویر ۸، به سه دسته تقسیم می‌شوند. تصویر ۹، نمونه ای از نقشمایه گروه درخت و گل‌دان‌ها و تصویر ۱۰، نمونه‌هایی از نقشمایه گل‌های منفرد را نشان می‌دهد. نقشمایه درخت در گروه نقشمایه‌های دارای گیاهان قرار دارد که یکی از ساده‌ترین و انتزاعی‌ترین نقوش قالی ویست محسوب می‌شود. نقشمایه درخت ساختار پره مانند دارد که پرها به موازات هم در محور اصلی تکرار می‌شوند.

در نقشمایه گل‌دان، همواره گل‌دان یک شکل سه گوش دارد و گل در داخل گل‌دان شامل دو برگ و یک گل است. گل‌دان‌ها اغلب بر روی دست‌ها قرار می‌گیرند. نوعی دیگر از گل‌دان‌ها هم وجود دارد که در آن گل‌دان و گل در داخل یکدیگر ادغام شده‌اند. در نگاه اول این نوع گل‌دان‌ها شاید نوعی گل محسوب گردد، اما با توجه به محل قرار گرفتن آن‌ها (بالای دست) به یقین گل‌دان محسوب می‌شوند.

نقشمایه گل‌های منفرد را می‌توان به دو نوع تقسیم کرد. گل‌های منفرد ریز، مانند گل سه‌تایی و گل‌هایی با هسته مرکزی و دایره‌مانند، نظیر سیبک. برخی از نقشمایه‌های جانوران نیز در تصویر ۱۱ مشاهده می‌شود.

نقشمایه‌های گروه شکل‌های هندسی غیر گیاهی و غیر جانوری در قالی ویست
الف- چند گوش‌ها

حاشیه حداقل ۱ و حداکثر ۵ نقشمایه استفاده شده است. ضمن این که در کل طرح فرش حداقل ۵ و حداکثر ۱۷ نقشمایه در نمونه فرش‌های بررسی شده به کار رفته است. با این حال بیش‌ترین فراوانی تکرار استفاده از ۹ نقشمایه در متن و ۳ نقشمایه در حاشیه می‌باشد. بیش‌ترین فراوانی تکرار در بین نمونه فرش‌های بررسی شده استفاده از ۱۲ یا ۱۳ نقشمایه در کل طرح فرش می‌باشد.

بررسی‌های بیش‌تر نشان می‌دهد نقشمایه‌های به کار رفته در حاشیه‌های قالی ویست در طول زمان تغییر محسوسی نکرده‌اند. اما فرش‌هایی که در متن یا زمینه اصلی آن‌ها بیش از ۱۰ نقشمایه به کار رفته است با سنت اصیل منطقه منافات دارند. از سوی دیگر تعداد مجموع نقشمایه‌های به کار رفته در کل طرح قالی اصیل ویست نمی‌تواند بیش‌تر از ۱۴ نقشمایه باشد. در نتیجه می‌توان گفت:

الف- تعداد نقشمایه‌های به کار رفته در حاشیه فرش اصیل ویست بین ۱ تا ۵ و در زمینه بین ۵ تا ۱۰ نقشمایه است.
ب- حداکثر مجموع نقشمایه‌های به کار رفته در قالی اصیل ویست (حاشیه و متن اصلی) بیش از ۱۴ نقشمایه نمی‌باشد.
ج- نقشمایه‌های به کار رفته در حاشیه و متن (زمینه اصلی) قالی اغلب با یکدیگر یکسان نیستند.

طبقه بندی نقشمایه‌های به کار رفته در قالی ویست
بر اساس شکل و قالب نقشمایه‌ها، ماهیت بصری و ظاهری آن‌ها و نیز کاربردشان در متن یا حاشیه، می‌توان آن‌ها را به صورت تصویر ۱۲، در سه گروه اصلی نقشمایه‌های دارای گیاهان، جانوران و شکل‌های هندسی غیر گیاهی و



تصویر ۷- قندون و قفلک در فرش‌های ویست و خوانساری، (راست: قندون و قفلک در فرش ویست، چپ: قندون و قفلک در فرش خوانساری)

هشت گوش‌ها در قالی ویست به دو نوع منتظم و ستاره تقسیم می‌شوند. هشت گوش‌های منتظم در قالی ویست کم‌تر به چشم می‌آیند، که این از ویژگی‌های طراحی ذهنی این قالی است.

تصویر ۱۳، نمونه‌هایی از هشت گوش‌های منتظم را در قالی ویست نشان می‌دهد. ستاره‌ها نیز دسته دیگری از هشت گوش‌ها هستند. ستاره‌های هشت پر اگرچه هشت پر دارند اما اساساً اضلاع آن‌ها مضربی از ۸ و اغلب ۱۶ است. اما به منظور منشعب شدن از هشت گوشه‌ها در این دسته قرار گرفته‌اند. گاهی نیز ستاره‌های هشت پر در داخل هشت گوش‌های منتظم محاط می‌شوند. (تصویر ۱۳) تزیینات هشت گوش اغلب در حوض به کار می‌روند. سه گوش‌ها یکی از قالب‌های خاص در قالی ویست است. خاص از این جهت که هم در حاشیه و هم در حوض به دو شکل قائم الزاویه و متساوی‌الاضلاع دیده می‌شوند.

تصویر ۱۴، نمونه‌هایی از سه گوش‌ها را نشان می‌دهد. برخی از گل‌دان‌ها سه گوش هستند. آخرین دسته از چند

چهارگوش‌ها، اولین گروه از دسته چند گوش‌ها هستند که خود به دو دسته منظم و نامنظم تقسیم می‌شوند. ضلع‌های چهارگوش‌های منظم دو به دو با یکدیگر برابر است (مانند مربع، لوزی و متوازی‌الاضلاع) در حالی که ضلع‌های چهارگوش‌های غیر منظم این ویژگی را ندارند. نمونه‌ای از چهارگوش‌های منظم و نامنظم در تصویر ۱۲، مقایسه شده است. شش گوش‌ها معروف‌ترین و تکراری‌ترین نقشمایه قالی ویست است. بارزترین نقشمایه شش گوش در قالی ویست حوض و بال‌خروسی می‌باشد. قندان‌ها نیز گاهی شش گوش (قالی‌های ویستی) و گاه چهارگوش (اغلب در قالی‌های خوانساری) است.

شش گوش‌ها در صورتی که اضلاع میانی شان بیش‌تر از $\frac{2}{3}$ اضلاع جانبی آن‌ها باشد، اصطلاحاً بزرگ پهنا نامیده می‌شوند. حوض‌ها (تصویر ۴-ج) شاخص‌ترین شش گوش‌های بزرگ پهنا هستند و بال‌خروسی‌ها نیز (تصویر ۴-د) از برجسته‌ترین شش گوش‌های کوچک پهنا هستند.

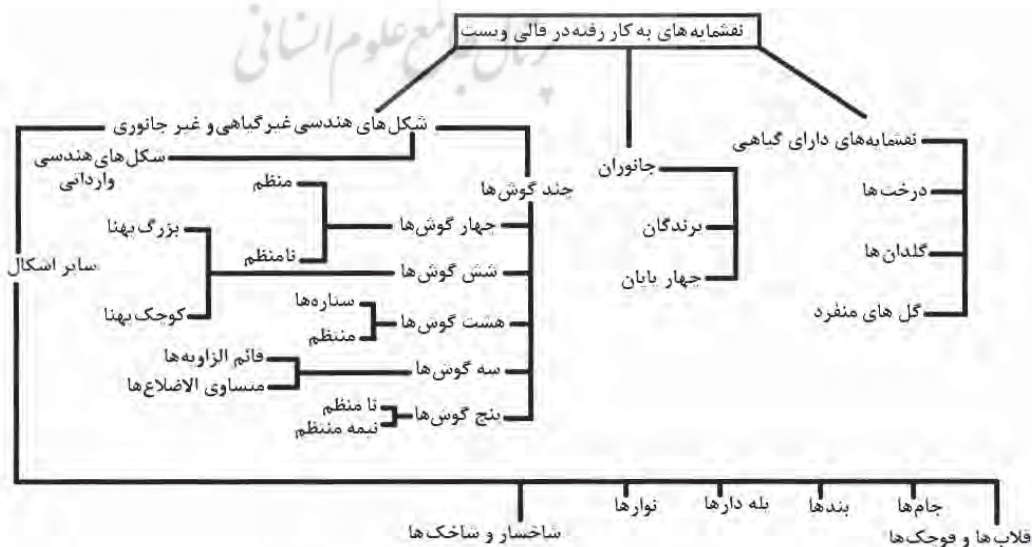

تصویر ۸- طبقه بندی نقشمایه‌های به کار رفته در قالی ویست



تصویر ۹- دو نمونه از نقشمایه‌های درخت و گلدان از گروه گیاهان و نباتات، راست: گلدان نوع اول، وسط: گلدان نوع دوم، چپ: درخت



تصویر ۱۰ الف- دو نمونه از نقشمایه‌های گل‌های منفرد، راست سبک، چپ: گل سه تایی



تصویر ۱۲- ترنج به کار رفته در تکی به صورت چهارگوش نامنظم (راست) و مقایسه با یک قندان چهارگوش منظم در همان قالی (چپ)

تصویر ۱۱- دو نمونه از نقشمایه‌های جانوران، راست: میلیج (گنجشگ)، چپ: شتر

بندهای رشته‌های گل‌دار، اریب یا پر چینی هستند که در حاشیه، متن و داخل حوض به کار می‌روند. در تصویر ۱۷ دو نمونه از شاخص‌ترین بندهای مورد استفاده در حاشیه و زمینه مشاهده می‌شود. از بندها می‌توان برای تزئین داخل حوض نیز استفاده کرد.

یکی دیگر از شکل‌هایی که در قالی ویست به کار می‌رود، نوارها تقریباً شبیه بندها هستند. اما دو تفاوت آشکار با آن‌ها دارند. نخست این که بسیار پهن‌تر از بندها هستند و دیگر این که برخلاف بندها هیچ پیچ و تاب‌ی نداشته و کوتاه‌تر از آن‌ها هستند. نوارها اغلب در داخل حوض به کار می‌روند. تصویر ۱۸، نمونه‌ای از نوارهای تزئینی داخل حوض را نشان می‌دهد.

قالب‌های پله‌دار، همچون قلاب و شش‌گوش از ویژگی‌های قالی ذهنی ویست است. تکی و تکی وسط (تصویرهای ۴- ه و ۴-و) از قالب‌های پله‌دار هستند. شکل‌های پله‌دار بر بسیاری از طرح‌های ثابت قالی ویست تاثیر گذاشته و گاه حتی شکل ثابت آن‌ها را نیز تغییر داده است. نقشمایه‌های

گوش‌ها در قالی ویست پنج گوش‌ها هستند. پنج گوش‌ها می‌توانند نامنظم یا نیمه منظم باشند.

معروف‌ترین پنج گوش‌ها را به صورت نامنظم می‌توان در ترنج‌های تکی مشاهده کرد. جالب آن‌که در چنین قالی‌هایی گاهی اوقات ترنج گوشه تکی نیز شکل پنج ضلعی، اما این بار منظم پیدا می‌کند. تصویر ۱۵، پنج ضلعی‌های منظم و نامنظم را نشان می‌دهد.

ب- سایر شکل‌ها

دسته اول از شکل‌های دیگر در قالی ویست، قلاب‌ها و قوچک‌ها هستند. قلاب و قوچک نشان بارز طرح قالی ویست است. دست (تصویر ۴-ت)، نوک (تصویر ۴-ی)، قفلک (تصویر ۴-ح)، تزئینات بال خروسی، حوض و تکی از مهم‌ترین شکل‌های قلاب‌دار قالی ویست است.

ازجام به ندرت در شکل‌های قالی ویست استفاده می‌شود. جام بسیار شبیه قلاب است. بارزترین شکل جام در قالی ویست، حاشیه دُستکامی است. (تصویر ۱۶) بند در قالی ویست به گونه‌های مختلف به کار می‌رود.

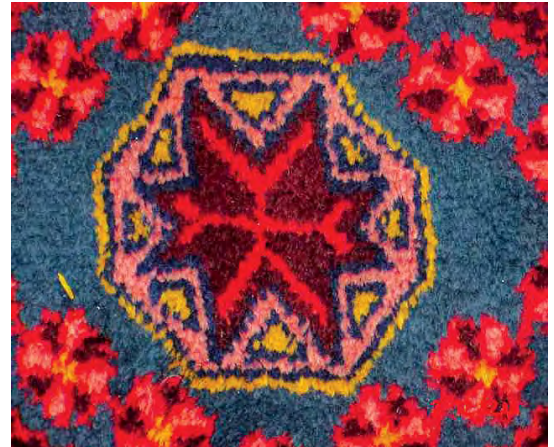

تصویر ۱۳- هشت گوش های منظم

رفته در قالی ویست است. این حاشیه شامل یک نقشمایه گل گردی می باشد که در میان توسط دو اره ای محصور شده است. گل گردی و اره ای های کنار، هر دو از بالا و پایین توسط یک بند نازک به یکدیگر متصل شده و ساختار حاشیه با تکرار این نقش شکل می پذیرد. این ساختار دقیقاً مبتنی بر نقشمایه های هراتی منشعب از چهره انسانی محصور در میان دو ماهی است که در نقشه های فرش ایرانی به کرات دیده می شود. این ساختار با توجه به ذوق و ذهنی باف بودن فرش ویست گاه تغییرات اندکی نیز می کند. نمونه های مختلفی از حاشیه گروس نوع اول در تصویر ۲۲ مشاهده می شود.

در ساختار حاشیه گروس نوع اول اره ای به کار رفته که در دو طرف گل گردی با دو رنگ متفاوت بافته می شود. برای تکرار دو رنگ به کار رفته در اره ای اطراف گل گردی ساختار مشخصی وجود ندارد. گاهی حتی بافنده رنگ اره ای را یکسان در نظر گرفته اما با بندی ظریف از میان اره ای را به دو نیم تقسیم کرده است. در حاشیه گروس نوع اول اغلب اره ای ها پره هایی \triangle مانند دارند. اما گاهی خلاقیت بافنده ذهنی باف این شکل ها را به طور ∇ معکوس می سازد. شکل بندها نیز در حاشیه های گروس نوع اول که اره ای و گردی را به یکدیگر متصل می سازد، می تواند تغییر کند که این نیز نوعی ذوق آزمایی در بافت بافنده ذهنی باف تلقی می شود. اما گاهی اوقات حاشیه گروس تغییرات بیش تری دارد و این مساله در قالی های جدیدتر دیده می شوند. البته ساختار هراتی گونه حفظ شده و شکل تکراری آن نیز مبتنی بر قرار گرفت یک گل گردی در میان دو اره ای حفظ می شود. اما بندها به صورت موازی و در خلاف جهت یکدیگر، گل گردی و اره ای ها را به یکدیگر متصل می نمایند و برای تکرار بعدی صرفاً یکی از بندها امتداد می یابند.

این امتداد، نزدیک بندی است که منقطع گشته و ادامه نیافته است. بند امتداد یافته برای نزدیک شدن به بند منقطع گشته، می بایست از میان گل های ضربدری شکلی عبور کند. به طوری که بیننده تصور کند بین هر شکل هراتی یک گل



تصویر ۱۴- سه گوش ها (راست: منسأوی الاضلاع، چپ: قائم الزاویه)

پله دار و قلاب دار در قالی ویست پیوستگی قابل توجهی با یکدیگر دارند. اره ماهی و اره از معروف ترین نقشمایه های پله دار به شمار می روند. (تصویر ۱۹) شاخک و شاخسار از دیگر طرح های موجود در قالی ویست است که جزء سازنده درخت می باشند.

شاخسار گاه با بندها ترکیب می گردد. شانه نوع دیگری از شاخک محسوب می شود که بر روی تکی وسط یا بر روی دست می نشیند. (تصویر ۲۰) تعداد محدودی شکل های وارداتی هندسی و غیر هندسی در قالی ویست از سی تا چهل سال گذشته رواج پیدا کرده است. (تصویر ۲۱)

انواع حاشیه های قالی ویست

حاشیه های پهن در قالی ویست بیش از سه نوع نیست. به غیر از دوستکامی، دو نوع دیگر هم ساختار هراتی دارند. حاشیه های قالی ویست بر اساس گستره فراوانی عبارتند از: گروس (اصطلاح محلی) نوع اول، گروس نوع دوم و دوستکامی (دوسکومی).

الف- حاشیه گروس نوع اول

حاشیه گروس پایه ای ترین و ساده ترین حاشیه به کار



تصویر ۱۵- پنج گوش‌ها راست: ترنج پنج ضلعی نامنظم؛ چپ: ترنج گوشه پنج ضلعی منظم و قلاب دار

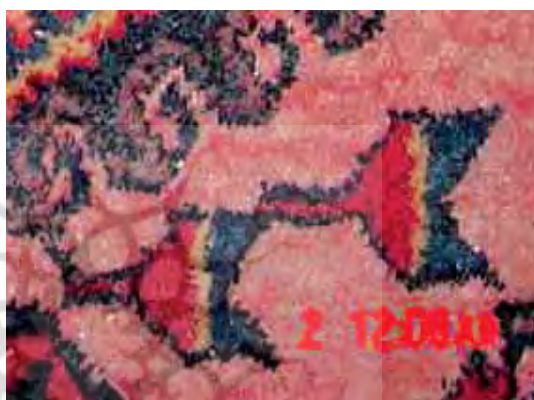

تصویر ۱۶- برخی از شکل‌های جام‌گونه به کار رفته در قالی ویست، راست: تزئینات داخل حوض، چپ: حاشیه دوستکامی (اصطلاح محلی برو و بیا)

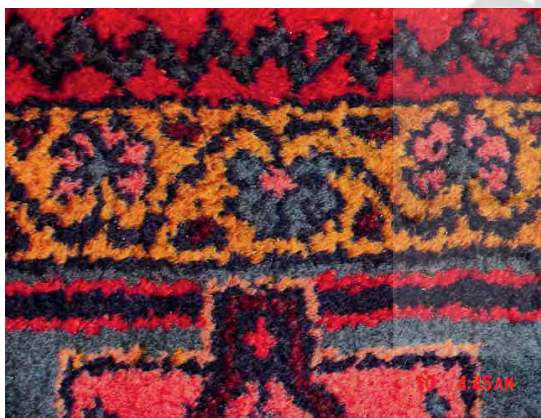

تصویر ۱۷- شکل بندی گل دار به کار رفته در زمینه و دور تا دور حوض (راست) شکل بندی گل دار در حاشیه باریک موسوم به چرت بافی (چپ)

گردی و دو گل اره ای و مجموعه ای از گل‌های سه تایی یا گاه پنج تایی ضربدری شکل قرار گرفته است. نمونه ای از این حاشیه گروس نوع اول در تصویر ۲۳، قابل مشاهده است. به نظر می‌رسد این نوع حاشیه متأثر از حاشیه‌های هراتی فرش‌های شهری باف است چرا که نوع حرکت بندها و همچنین قرار گرفتن اره ای‌های کناری بسیار مشابه شکل انتزاعی شده هراتی در قالی‌های شهری باف است. این نوع حاشیه در فرش‌های خوانساری دیده می‌شود. حاشیه‌های گروس دسته اول شکل‌های دیگری نیز در قالی‌های ویستی

جدید پیدا کرده است. تصویر ۲۴، نوع دیگری از حاشیه‌های گروس دسته اول را نشان می‌دهد اره ای‌ها جای خود را به سبیک‌ها داده است. این حاشیه بر خلاف حاشیه تصویر ۲۳، اغلب در قالی‌های ویستی به کار می‌رود. حاشیه‌های گروس دسته اول علاوه بر قالی‌های ویستی (تصویر ۲۴) در قالی‌های ویستی خوانساری (تصویر ۲۵) نیز تکرار می‌گردند و به نظر می‌رسد برگرفته از اره ای‌ها است که در تکرار میان هر دو سبیک قرار می‌گیرد. طرح اضافه شده با قالب‌های متداول قالی‌های ویست هم‌خوانی



تصویر ۲۰- شانه روی دست تکی، نمونه‌ای از شاخک‌ها



تصویر ۱۸- شکل‌های نواری به کار رفته در داخل حوض



تصویر ۱۹-اره ماهی،(راست) چپ: اره(چپ)

ندارد. در تصویر ۲۳، قالی‌ویستی یک بافنده کهرتی دیده می‌شود. همچنین در تصویر ۲۵، فرش‌ی کاملاً متفاوت با اجزا و ساختار قالی‌های اصیل ویست مشاهده می‌شود. این فرش نمونه‌گویی از نابودی و تحریف نقشه‌های اصیل قالی‌ویست است.

ج- حاشیه دوسکومی (دوستکامی)

حاشیه دوسکومی که در ویست به حاشیه برو و بیا معروف است، از جمله حاشیه‌های شناخته شده فرش ایران به‌شمار می‌رود که در فرش‌های قشقایی و حتی قفقاز هم مشاهده می‌شود. ریشه این حاشیه و نقش نیز به اعتقادات مهرپرستی و جام دوسکومی بر می‌گردد که براساس هفت خط بودن آن بین مرشدان و تازه‌گرویدگان به آیین مهر براساس رتبه، درجه و مقام دست به دست گردیده و نوشیده می‌شده است. ساختار دوسکومی شامل یک جام شراب و دو برگ یا اره می‌باشد که در دو طرف جام به کار رفته است. (حضور، ۱۳۸۱، ۴۷)

ب- حاشیه گروس نوع دوم

حاشیه گروس دسته دوم نسبت به گروس دسته اول کم‌تر دستخوش تغییر شده است. تقریباً در همه نمونه‌هایی که از این نوع حاشیه استفاده می‌کنند شکل‌ها و قالب‌های به کار رفته یکنواخت و یکسان است. تصویر ۲۶، نمونه‌هایی از این حاشیه‌ها را نشان می‌دهد. ساختار این حاشیه شامل یک نقشمایه گل دسته‌ای است که دو طرف آن، دو اره‌ای در حالی که سر آن‌ها به سوی گل دسته‌ای خمیده شده، قرار می‌گیرند. این ساختار در حاشیه قالی‌به‌نحوی تکرار می‌گردد که بین هر تکرار یک نقشمایه گل گردی نیز به کار رود. اره‌ای‌ها، گل گردی و گل دسته‌ای در این ساختار از



تصویر ۲۲- نمونه‌های مختلف حاشیه گروس نوع اول



تصویر ۲۱- نقشمایه پته، از بارزترین شکل‌های وارداتی به منطقه است.



تصویر ۲۴- شکل جدید حاشیه گروس نوع اول در قالی‌های ویستی

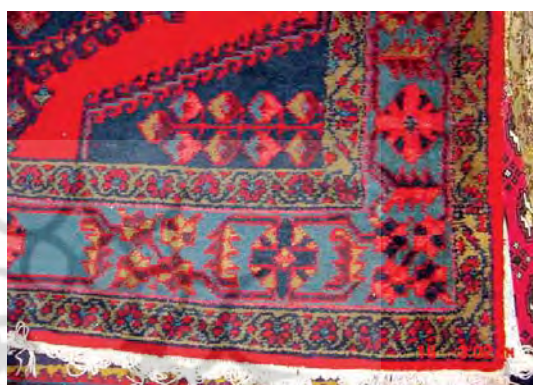

تصویر ۲۳- شکل جدید حاشیه گروس نوع اول در قالی‌های خوانساری



تصویر ۲۵- حاشیه گروس نوع اول، تبدیل شکل‌های جدید قالی‌های ویستی در قالی‌های خوانساری



تصویر ۲۶- نمونه‌هایی از حاشیه گروس نوع دوم



نتیجه

قالی ویست در قالب هندسی و به صورت ذهنی بافت تولید می‌شود و از نظر سبک‌شناسی در گروه قالی‌های روستایی بافت قرار می‌گیرد. قالی‌های ویست دارای دو قالب مشخص و یکنواخت هستند. این دو قالب به طرح‌های بته‌ای و ویستی (یاوری) معروف‌اند. قالب بته‌ای اصولاً قالبی شناخته شده و تجاری نیست. قالی‌های ذهنی بافت ویست دارای نقشه یک چهارم هستند. قسمت‌های اصلی و دائمی در طرح و نقشه قالی ویست عبارتند از: ۱- حوض ۲- بال خروسی (بال طلایی) ۳- تکی (تکه) ۴- تکی وسطی ۵- قندون (قندان) ۶- قفلک ۷- دست تکی ۸- نوک ۹- دست ۱۰- گل کاغذی. فرش‌های بافت ویست و فرش‌های روستاهای اطراف از نظر کلیات طرح و نقشه با هم یکسان‌اند، اما تفاوت‌های مختصری آن‌ها را از یکدیگر متمایز می‌سازد. از این رو فرش‌های بافت روستاهای اطراف ویست را اصطلاحاً فرش‌های خوانساری می‌نامند. طرح و نقش قالی ذهنی بافت ویست را می‌توان بر مبنای شکل و قالب نقشمایه‌ها، ماهیت بصری و ظاهری نقشمایه‌ها و کاربرد آن‌ها در متن یا حاشیه در سه گروه نقشمایه‌های دارای گیاهان، جانوران و شکل‌های هندسی غیر گیاهی و غیر جانوری طبقه‌بندی کرد. دسته گیاهان به سه گروه گل‌های منفرد، درخت‌ها و گلدان‌ها، دسته جانوران به دو گروه پرندگان و جانوران و سرانجام شکل‌های هندسی غیر گیاهی و غیر جانوری را می‌توان به سه گروه چند گوش‌ها مرکب از سه، چهار، پنج، شش و هشت گوش‌ها، گروه شکل‌ها مرکب از قلاب‌ها و قوچک‌ها، پله دارها، بندها، نوارها، جام‌ها، شاخک‌ها و شاخسارها در کنار گروه شکل‌های وارداتی تقسیم کرد. حاشیه‌ها نیز در قالی ویست به سه نوع دوسکومی و گروس نوع اول و دوم، تقسیم می‌شوند. هر سه این حاشیه‌ها ریشه در ساختار هراتی دارند. دوئی، گلی، آبی، بُخو، سفید و قهوه‌ای، شش رنگ اصلی قالی ویست است که در دو پرده سیروباز در قالی ویست به کار می‌روند. رنگ‌های قالی ویست، حداکثر هفت رنگ است که معمولاً در حاشیه بین یک تا پنج و در زمینه بین پنج تا ده نقشمایه به کار می‌رود. مجموع نقشمایه‌های به کار رفته در قالی ذهنی بافت ویست نیز بیش از چهارده مورد نمی‌باشد.

منابع و ماخذ

- اداره جغرافیایی ارتش، فرهنگ جغرافیایی آبادی‌های کشور جمهوری اسلامی ایران، اصفهان، جلد ۷۱، تهران، ۱۳۶۹.
- افشار سیستانی، ایرج، شناخت استان اصفهان، هیرمند، تهران، ۱۳۷۱.
- جابری، علی محمد و قطبی، بهزاد، ناشناخته‌های قالی ایران، فصلنامه تخصصی فرش، شماره ۵، ۱۳۷۳.
- حصوری، علی، مبانی طراحی سنتی در ایران، چشمه، تهران، ۱۳۸۱.
- دهخدا، علی اکبر، لغت نامه دهخدا، دانشگاه تهران، تهران، ۱۳۷۷.
- زهدانی، فرهاد، دورنمای خوانسار، آشنا، اصفهان، ۱۳۶۹.
- ژوله، تورج، پژوهشی در فرش ایران، یساولی، تهران، ۱۳۸۱.
- عطار، علی، دیار سپاهان، استانداری اصفهان، اصفهان، ۱۳۷۹.